

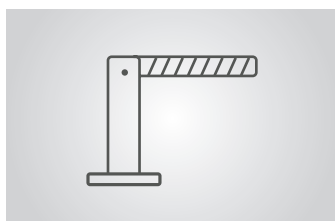

Magnetic SlimDrive foi projetada especificamente para aplicações de tráfego de leve a média intensidade. Focando em soluções para o controle de acesso de estacionamentos públicos e particulares, condomínios, áreas residenciais e instalações de empresas, a cancela Magnetic *SlimDrive* é ideal para satisfazer suas necessidades. Seu moto-reductor realiza uma transmissão suave, permitindo um movimento dinâmico, sem vibrações, oscilações ou escorregamentos da haste. O gabinete é confeccionado em aço com tratamento anti-corrosivo e pintura eletrostática a pó de alta aderência, garantindo estética, proteção e durabilidade.

Sua unidade de controle atua com 7 modos distintos de programação, atendendo a qualquer necessidade de controle do mercado. Graças ao seu padrão de comunicação universal, pode atuar com todos os sistemas de controle de acesso existentes. O modelo *Slim Drive* foi desenvolvido pensando em segurança. Ela não apenas aceita qualquer dispositivo anti-esmagamento, mas sua haste é equipada com o sistema swing-away que permite o desacoplamento em caso de colisão, minimizando os danos a cancela e ao veículo.



DESIGN E QUALIDADE

A Magnetic.SlimDrive de esbelta aparência, é robusta e adequada para aplicações de tráfego. O gabinete da cancela possui acabamento em pintura eletrostática a pó na cor laranja (RAL2000). A comprovada tecnologia eletromecânica de acionamento, em combinação com a funcional controladora da cancela, garante uma longa vida útil.

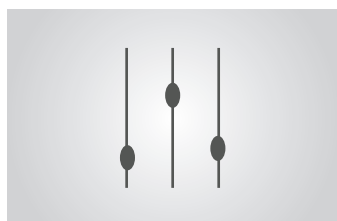

UNIDADE DE CONTROLE

A unidade de controle da cancela oferece 7 modos distintos de operação. Apresenta funcionalidade para luz piscante de pré-aviso e timer de retenção em posição aberta. Há saída de 24 V/DC para acessórios adicionais e uma saída para uma luz ambiente externa.

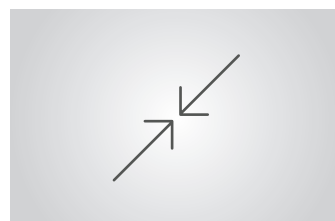

SISTEMA SWING-AWAY

O sistema Swing Away evita que o braço e a cancela sejam danificados no caso de passagem não permitida ou forçada. No caso de um veículo colidir com o braço da cancela, este desengata do dispositivo de fixação movimentando-se lateralmente. O sistema ainda reduz os danos ao veículo em colisão com o braço. É muito fácil retornar o braço à sua posição normal uma vez que não há necessidade de uso de ferramentas.

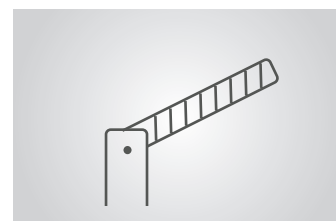

BRAÇO DA CANCELA

A cancela Magnetic SlimDrive vem equipada com uma Haste de seção circular com até 4,0m de comprimento, pode ser fornecido na versão reta ou articulada. Pintado na cor branca em conjunto com faixas refletivas na cor vermelha, a Haste é visível em quaisquer condições climáticas.

DADOS TÉCNICOS	MAGNETIC.SLIMDRIVE
Largura máx.de pista	4,0 m
Tempo de abertura / fechamento	4,0 s
Consumo máx.de energia	250 W / 1,1 A
Tensão de alimentação	230 V AC (+6%-10%)
Frequência	50 - 60 Hz
Dimensões do gabinete (LxPxA)	360 x 210 x 1085 mm.
Peso (sem braço)	63 kg
Pintura	RAL 2000 (pintura eletrostática a pó)
Classe de proteção	IP 44
Ciclo de trabalho	50%
Faixa de temperaturas	-20 a +55 °C
Sistema de acionamento	Eletromecânico, fase única
Entradas da placa de terminais	Abre - Fecha - Para - Dispositivo de segurança
Saídas da placa de terminais	Luz piscante de pré-aviso - Luz ambiente externa
Alimentação para acessórios	Máx. 250mA/24V DC
Torque efetivo	100 Nm
Máx. ciclos consecutivos (a 20°)	220

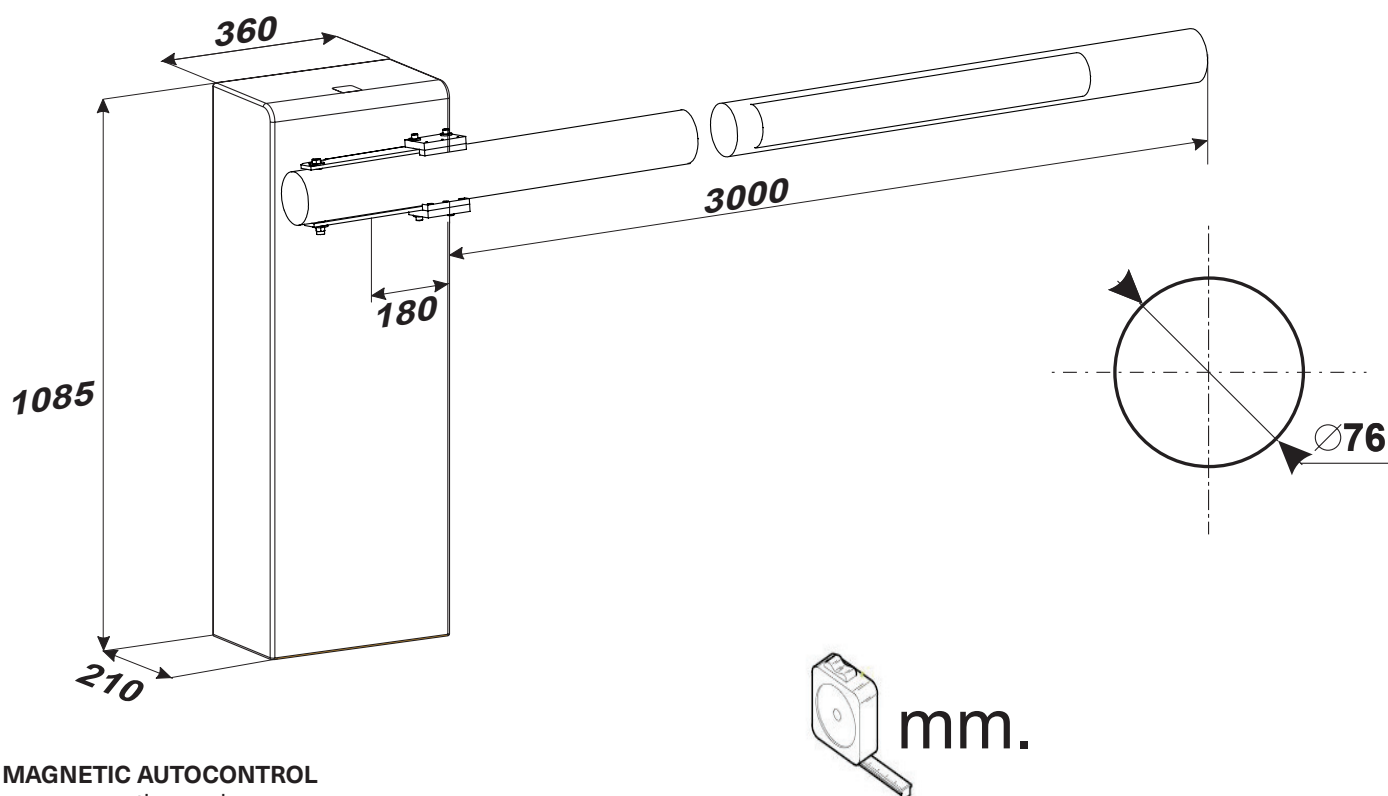

Access to Progress

A Magnetic é pioneira no mercado em todos os sentidos. Nossos equipamentos de controle de acesso de pessoas e veículos, abrem caminho para milhares de pessoas todos os dias seja em estacionamento, barreiras de pedágio, estações, aeroportos e edifícios. Nossa tecnologia apesar de pioneira, também é inovadora, com patenteadas unidades de transmissão, sistema de controle inteligente e detalhes bem pensados, que provêm o máximo em segurança e longevidade. Você está no caminho para a Magnetic?



Cancela para Veículos

Cancela de Acesso
Cancela de Estacionamento
Cancela para Pedágio
Cancelas Especiais

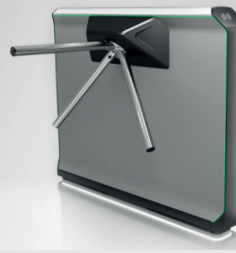

Bloqueio de Pedestres

Tornequetes
Bloqueios Deslizantes
Catracas 3 Braços
Bloqueios Retráteis
Bloqueios Pivotantes



Terminais

Carros
Caminhões

Germany
MAGNETIC AUTOCONTROL GMBH
Grienmatt 20
79650 Schopfheim
Phone +49 7622 695-5
Fax +49 7622 695-800
E-mail info@magnetic-germany.com

Australia
MAGNETIC AUTOMATION PTY LTD
38 Metrolink Circuit
Campbellfield, VIC 3061
Phone +61 3 9339 2900
E-mail info@magnetic-oz.com

Austria
FAAC GMBH
Münchner Bundesstraße 123
5020 Salzburg
Phone +43 662 853395-0
E-mail at.info@faacgroup.com

Benelux countries
FAAC BENELUX NV/SA
Industriezone 3B
8490 Jabbeke
Belgium
Phone +32 50 320202
E-mail info@magnetic-benelux.com

Brazil
MAGNETIC AUTOCONTROL LTDA
Av. Salim Antônio Curiati, 136
04690-050 – São Paulo
Phone +55 11 5660 8500
E-mail info@magnetic-br.com

China
MAGNETIC CONTROL SYSTEMS CO., LTD
No. 3 Building, No. 51
Lane 1159, Kang Qiao (East) Road
Kang Qiao Industrial Zone, Shanghai
Phone +86 21 68182970
E-mail info@magnetic-cn.com

France
FAAC FRANCE
377 Rue Ferdinand Perrier
69808 St Priest Cedex
Phone +33 4 72 21 86 89
E-mail info@magnetic-fr.com

India
MAGNETIC AUTOCONTROL PVT LTD.
PRS Centre
Plot No. 373 to 376, 2nd Floor (West Wing)
1st Cross Street, Nehru Nagar
Old Mahabalipuram Road
Kottivakkam (Opp Rayala Technopark, Perungudi)
Chennai 600041
Phone +91 44 421 23297
E-mail info@magnetic-india.com

Middle East
FAAC MIDDLE EAST FZE
Dubai Silicon Oasis
PO Box 54886
Dubai
United Arab Emirates
Phone +971 4 3724193
E-mail info@magnetic-uae.com

N. and S. America (excl. Brazil)
FAAC INTERNATIONAL, INC
3160 Murell Road
Rockledge, FL 32955
USA
Phone +1 321 635 8585
E-mail info@magnetic-usa.com

Scandinavia
FAAC NORDIC AB
Box 125
284 22 Perstorp
Sweden
Phone +46 435 77 95 03
E-mail info@magnetic-nordic.com

Southeast Asia
MAGNETIC CONTROL SYSTEMS SDN. BHD
No. 17, Jalan Anggerik Mokara 31/54
Taman Perindustrian Kota Kemuning
40460 Shah Alam
Selangor Darul Ehsan
Malaysia
Phone +60 3 5123 0033
E-mail info@magnetic-malaysia.com